

Montaggio di una valvola RV

Dimensione di montaggio

La dimensione di montaggio dei raccordi RV AKO sono conformi agli standard riportati in **Tabella 1**.

Supporto e regolazione

La tubazione deve essere supportata da entrambi i lati così come mostrato in figura 1. La differenza della dimensione flangia A + B deve ammontare ad un max. di ± 2 mm.



Figura 1

DN	25	30	40	50	65	80	100	125	150	200	250	300	350	400	450	500
DIN	-	-	-	-	-	-	300	325	350	400	450	500	550	750	810	880
ASME	127	140	165	178	190	203	229	254	267	292	533	610	686	762	864	914

Tabella 1.

Montaggio

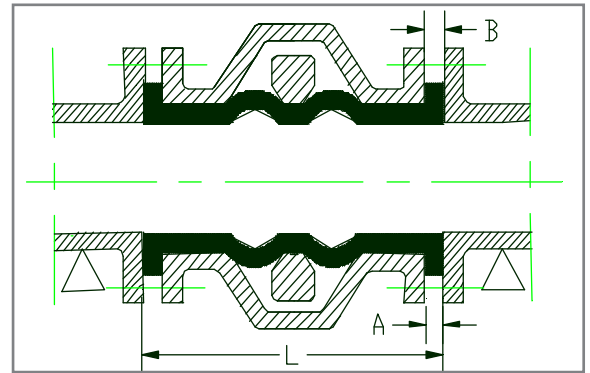
Il manicotto tirato verso l'esterno serve anche come guarnizione tra scatola e flangia del tubo.

Stringere le viti della flangia mediante metodo a croce, inizialmente al 50%, poi aprire e chiudere ripetutamente il raccordo esenta da pressione, dopodiché stringere al 100% della coppia di serraggio consigliata secondo la tabella 2 per flangia **PN10**. Se il sistema viene alimentato con pressione e si verificano comunque delle perdite, allora è necessario effettuare un'ulteriore serraggio in passi da **5-Nm** anche oltre i valori consigliati. A causa dell'assestamento del manicotto, dopo alcuni giorni potrebbe essere necessario un ulteriore serraggio delle viti.

Un serraggio poco uniforme può danneggiare il manicotto.

DN	25	32	40	50	65	80	100	125	150	200	250	300	350	400	450	500
Filettatura	M12	M16	M16	M16	M16	M16	M16	M20	M20	M20	M20	M20	M20	M24	M24	M24
M / Nm	12	20	20	20	25	30	30	35	45	55	55	65	55	80	80	95

Tabella 2. coppia di serraggio consigliata per valvole RV con viti metriche standard ISO (viti leggermente lubrificate).

Supporto della trasmissione

Le trasmissioni pesanti come p. es. i cilindri tandem o i cilindri con molla di chiusura, nel caso di montaggio orizzontale dovrebbero essere supportati come da figura 2.



Figura 2

Con riserva di modifiche tecniche

Sostituzione manicotto e impostazione delle barre di schiacciamento

La sostituzione del manicotto può essere effettuata in maniera rapida e semplice senza smontare il raccordo e senza post-regolazione della meccanica di chiusura (la posizione dei dadi di regolazione (2) non deve essere assolutamente modificata).

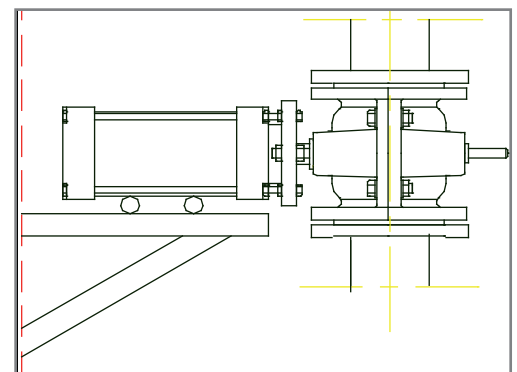
Rimuovere la metà inferiore della scatola (9) allentando le viti inferiori della flangia e della scatola (1). (Naturalmente il raccordo può essere estratto anche completamente dalla tubazione).

Allentare i dadi (3) sull'asta di trazione (4). A questo punto è possibile allentare anche le viti superiori della flangia fino a che è possibile rimuovere il tubo flessibile. Se il raccordo è dotato di linguette di apertura, devono essere rimosse anche le viti (6) sulla barra di schiacciamento superiore ed inferiore (7). Rimuovere la barra di schiacciamento inferiore mediante leggera distensione delle estremità dell'asta di trazione (4). A questo punto è possibile effettuare la sostituzione del manicotto.

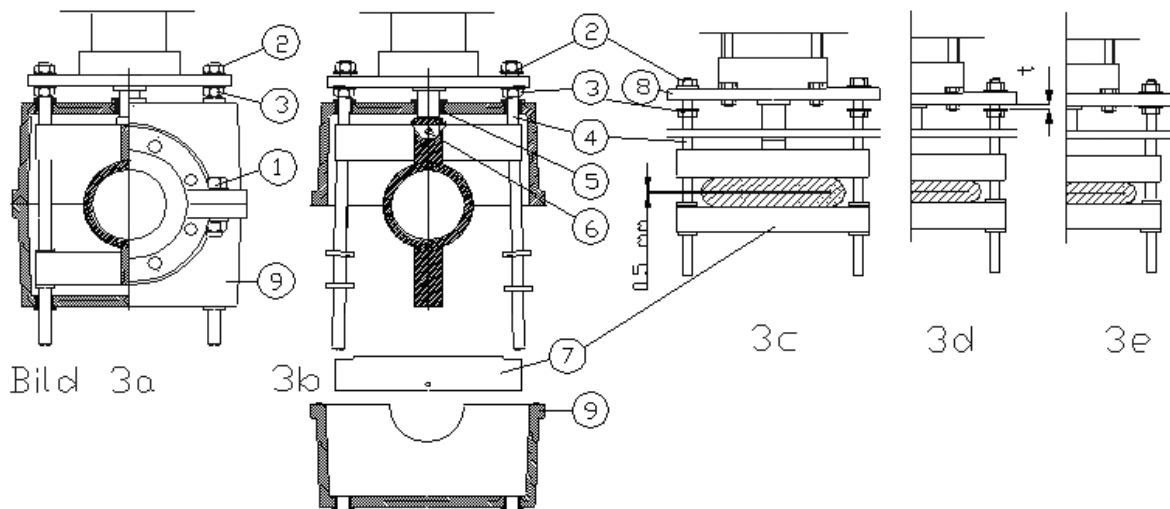

Regolazione dello schiacciamento del manicotto

Se a causa dell'usura del manicotto oppure per via dell'allentamento dei dadi (2) il raccordo non chiude più correttamente, è necessario effettuare una nuova regolazione delle barre di schiacciamento per garantire una totale tenuta ermetica e la durata max. del manicotto. Procedete come segue:

Innanzitutto ruotare i dadi (2) fino all'estremità più esterna delle aste di trazione (4). Ora estrarre e/o ruotare il codolo cilindrico oppure l'asta filettata fino alla fine. Poi stringere alternatamente ed in modo uniforme i dadi (2). Le barre di schiacciamento devono essere contratte fino a creare uno spazio parallelo uniforme di 0,5 mm (figura 3c).

Controllare lo spazio mediante uno spessore. Ruotare i dadi (2) uniformemente fino ad eliminare completamente lo spazio di luce e regolare i dadi (3) fino a che la distanza t (figura 3d) tra la piastra di supporto (8) e la rondella sul dado (3) raggiunge il valore riportato nella tabella 3 (prestare attenzione alla pressione nel condotto!!!). Infine è necessario ruotare i dadi (2) fino ad eliminare completamente lo spazio t e poi stringerli. Il raccordo è di nuovo pronto per il montaggio nella tubazione.

DN	25-200	250-500
bar	0-10	0-10
t (mm)	4	6

Tabella 3. distanza (t) tra piastra di supporto (8) e rondella del dado (3)

Se la distanza riportata nella tabella è superiore, a causa dell'alta pressione il manicotto potrebbe danneggiarsi anticipatamente, se invece la distanza è inferiore il raccordo potrebbe essere poco ermetico e causare comunque un'usura anticipata. La stessa cosa vale per la regolazione non parallela delle barre di schiacciamento.

Con riserva di modifiche tecniche